

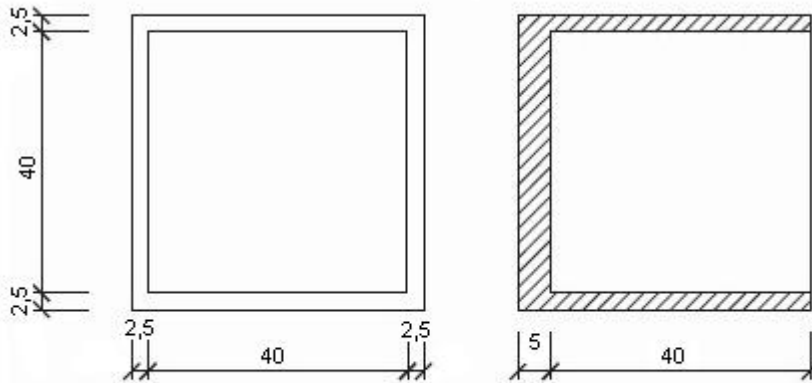

Manufatti in cemento SPADA S.R.L.

SCHEMA TECNICA URNA CINERARIA

Le "urne cinerarie" prefabbricate in calcestruzzo vibrogettato sono prodotti con le stesse tecniche di produzione utilizzate per i "loculi". Il calcestruzzo vibrogettato, confezionato con appositi mescolatori, è costituito da un impasto di cemento opportunamente dosato con inerti lavati di cava aventi granulometria adeguata; l'armatura è adeguata ai carichi di esercizio d'uso.



URNA
Peso kg. 65

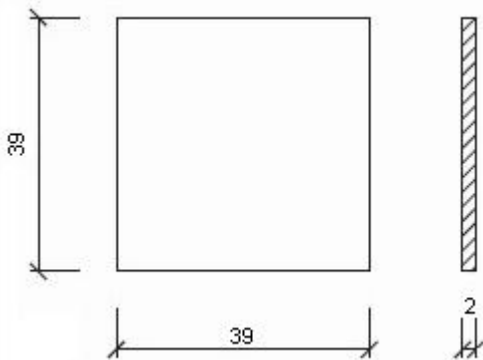

PIASTRA
Peso kg. 7